

Scelta del motore

■ Applicazione con cinghia pulegge e vite

■ Dati della applicazione

- Distanza di spostamento mm
- Tempo di esecuzione spostamento s
- Velocità lineare massima mm/s
- Forza di spinta/trazione N

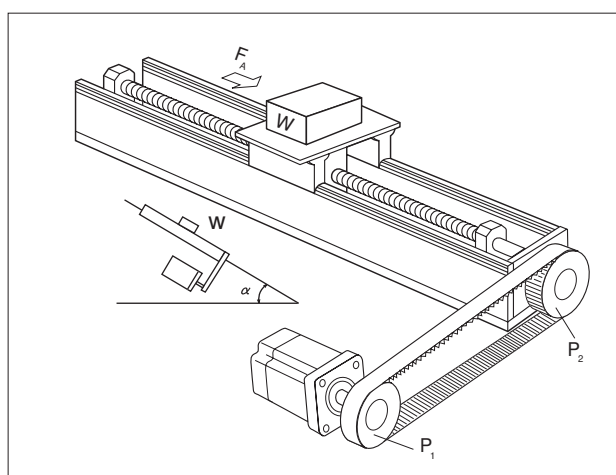

- Diametro della puleggia motrice mm
- Peso della puleggia motrice kg
- Diametro della puleggia a vite mm
- Peso della puleggia a vite kg

■ Dati del cliente

Società: _____	Data: _____
Nome: _____	Applicazione: _____
Indirizzo: _____	_____
_____	_____
Tel.: _____	_____
Fax: _____	_____

■ Contatti:

Italia	Oriental Motor Italia s.r.l.	Tel: 02-9390 6346	Fax: 02-9390 6348
Francia	Oriental Motor (France) SARL	Tel: 01 47 86 97 50	Fax: 01 47 82 45 16
Gran Bretagne	Oriental Motor (UK) LTD	Tel: 01256-347090	Fax: 01256-347099
Germania e tutti gli altri paesi:	Oriental Motor (Europa) GmbH	Tel: +49-211-52067-00	Fax: +49-211-52067-09

- Precisione di arresto mm
- Peso pezzo + piano kg
- Angolazione del peso °
- Distanza per impulso mm
- Tempo di arresto s
- Diametro vite mm
- Lunghezza vite mm
- Passo vite mm/rev
- Rendimento vite %
- Peso cinghia kg

■ Ciclo del movimento

